

### Ausführung E Gehäuse eckig

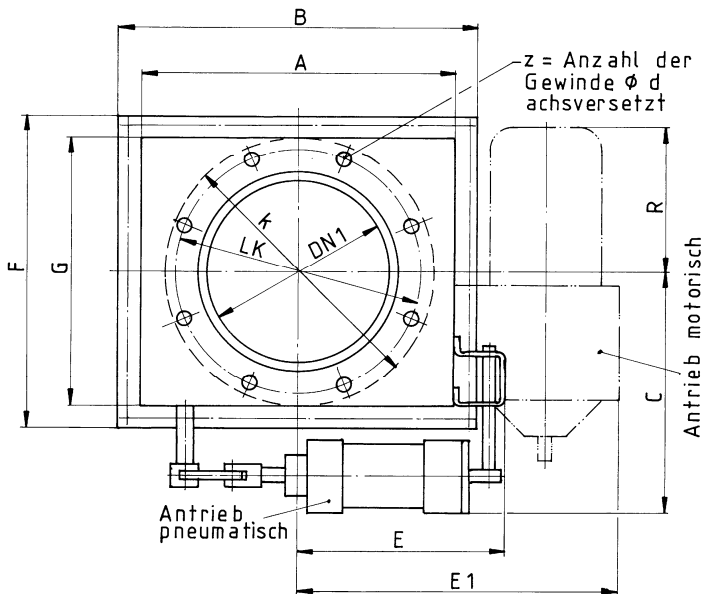
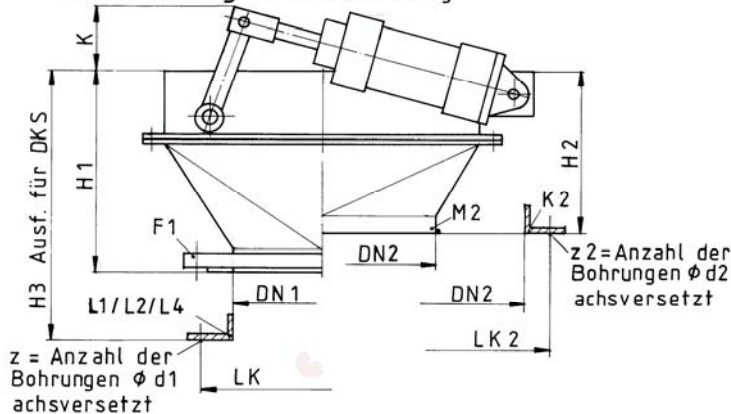

Art der Verkleidung beim Klappenverschluß KV...E <b>Tabelle 2</b>			
M1	Manschettenanschluß	H1	DN1
M2	Manschettenanschluß	H2	DN2
K1	Kleinflansch	H1	DN1
K2	Kleinflansch	H2	DN2
L1	Kleinflansch für Doppel-	H3	DN1
L2	Klappenschleuse		
L4	siehe Maßblatt-Nr: 100-413 Bl. 1		
F1	DIN-Flansch ND 10, Losflansch ähnlich DIN 6242	H1	DN1
F2	DIN-Flansch ND 10, Losflansch ähnlich DIN 6242	H2	DN2

**Änderungen vorbehalten !**

Ausführung: <b>E eckig</b>													H1		Bauhöhe H2			
DN1	DN2	A	B	C	E	F	G	K	LK	k	d	z	H1	d1	H2	LK2	d2	z2
100	150																	
150	200	280	340	207	275	330	270	84	190	210	M 8	4	250	9	205	250	9	4
200	250	380	430	245	325	340	290	73	250	270	M 8	4	350	9	280	300	9	8
250	300	450	510	345	425	480	420	120	300	320	M 8	8	390	9	350	350	12	8
300	350	530	590	340	360	490	430	130	350	370	M10	8	490	12	425	400	12	8
400	500	720	780	440	400	640	580	222	450	480	M10	8	600	12	495	570	14	12
500	600	920	990	570	790	870	800	370	570	600	M12	12	730	14	650	670	14	12
600	700	1100	1208	730	1000	1068	960	350	700	800	M12	16	885	14	820	770	14	16

DN1	Gew. ca. Kg	bei 6 bar Druckluft			Motorischer Antrieb				
		Schließ- kraft N	druck bar	Luftver- brauch NI/Spiel	E1	R	Gew. kg	Drehzahl U/min	Leist. kW
100									
150	15	753	0,426	1,30	305	235	27	27	0,18
200	24	1120	0,357	2,53	360	225	38	21	0,25
250	56	2545	0,520	8,38	465	160	70	21	0,25
300	57	2550	0,361	8,38	435	155	68	21	0,25
400	96	4350	0,346	21,40	525	150	116	20	0,37
500	223	9600	0,490	53,20	735	90	231	19	0,55
600									