

Informacje ogólne i wyposażenie

Pneumatyczny odbijak dystansowy singold QJ

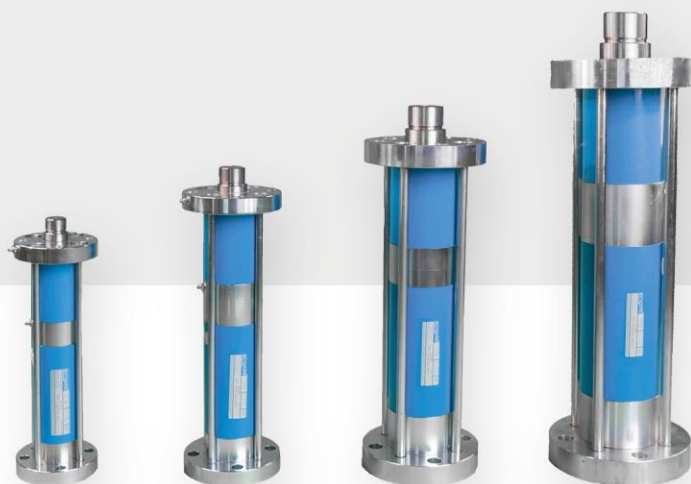

- Najsilniejsze odbijaki na świecie
- Największy możliwy efekt oddziaływania
- Niezawodnie usuwa pozostałości i zbrylanie się produktu w obracających się bębnach
- Idealny do pieców obrotowych i suszarek bębnowych, ogólnie do gorących powierzchni
- Możliwość zastosowania jako "strzepywacze" wkładów filtrów, stacji czyszczenia bębnowirówek oraz wiele innych

1 ZASTOSOWANIE

Pneumatyczny odbijak dystansowy QJ może być stosowany wszędzie tam, gdzie skuteczne rozluźnianie złączy materiałów sklejających się na ścianach może zostać przeprowadzone przez działanie energii mechanicznej, ale bezpośredni montaż konwencjonalnego odbijaka jest niemożliwy ze względu na ruch lub temperaturę. Dzięki temu QJ doskonale sprawdza się na stanowiskach napełniania i opróżniania ze zmieniającymi się pojemnikami, wolno obracającymi się bębniami i przy gorących powierzchniach.

Pneumatyczny odbijak dystansowy QJ używany jest na przykład w piecach obrotowych, systemach suszenia bębnowego, stanowiskach odbijania misek filtra, stanowiskach czyszczenia bębnowirówek i wielu innych zastosowaniach.

2 BUDOWA I DZIAŁANIE

Dzięki spontanicznie uwalnianej, zmagazynowanej energii powstałej przez sprężone powietrze odbijak pneumatyczny uwalnia bardzo wysokie wartości energii uderzenia. Rysunek po prawej stronie przedstawia budowę odbijaka QJ.

Tłok udarowy (3), zaprojektowany jako magnes stały, przylega do płyty kotwiącej (2) w pozycji spoczynkowej, dopóki sprężone powietrze dostarczane przez pokrywę (1) nie pokona magnetycznej siły trzymania. Tłok udarowy (3) jest uwalniany z płyty kotwiącej (2) i silnie przyspieszany przez zmagazynowane sprężone powietrze.

Tłok uderza z dużą prędkością w tłoczek (5).

Tłoczek rozpędza się samoistnie i przekazuje energię impulsu do elementu, który ma być uderzony (ściana bębna obrotowego itp.), natychmiast odbija się od niego i w ten sposób jest przenoszona z powrotem na tłok udarowy (3).

Kiedy odbijak dystansowy QJ jest odpowietrzony, górna sprężyna (4) dociska tłok udarowy (3) z powrotem do płyty kotwiącej (2), a dolna sprężyna (6) dociska tłoczek (5) z powrotem do pozycji wyjściowej.

Prędkość przesuwu tłoczka (5) jest tak duża, że cały proces jest ledwie widoczny dla ludzkiego oka.

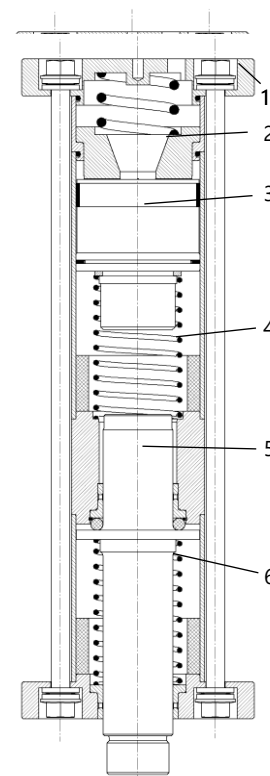

3 WYBÓR ROZMIARU ODBIJAKA

Wybór rozmiaru pneumatycznego odbijaka dystansowego QJ dla danego zastosowania powinien być zawsze konsultowany z producentem.

Ważnymi parametrami konstrukcyjnymi są na przykład: średnica obracającego się bębna, grubość ścianki bębna, prędkość obwodowa bębna w m/s oraz temperatura powierzchni bębna.

4 WYMAGANIA DOTYCZĄCE STEROWANIA I MONTAŻU

Odbijak dystansowy QJ jest sterowany za pomocą sterownika elektrycznego z zaworem elektromagnetycznym. Sterownik kontroluje czas pracy (przyłożonego ciśnienia) dla realizacji funkcji oraz czas przerwy (odpowietrzenia) dla powrotu do pozycji wyjściowej.

Więcej informacji na temat czasów cykli można znaleźć w instrukcjach montażu, obsługi i konserwacji. Wymagane wyposażenie do pracy automatycznej, patrz punkt 0.

Odbijak dystansowy QJ musi być odpowiednio zamontowany do konstrukcji o większej masie (np. maszyny, ceowników stalowych wypełnionych betonem), aby zapobiec odrzutowi.

5 ZAKRES ZASTOSOWAŃ

Nie jest dopuszczony do stosowania w obszarach zagrożonych wybuchem. Przeznaczony do stosowania wewnątrz stref przemysłowych. Urządzenie nie jest odporne na zachłapania.

Do użytku na zewnątrz w warunkach, w których może wystąpić wilgoć oraz silne zabrudzenia i zapylenie, zaleca się stosowanie osłony dźwiękochłonnej (QJSH), która jest dostępna jako wyposażenie dodatkowe. Dostępne są również wersje wykonane ze stali nierdzewnej. Ponadto dostępne są wersje niecyklowane i bez metali nieżelaznych z elementami wykonanymi ze stali nierdzewnej.



6 WYPOSAŻENIE NIEZBĘDNE DO MONTAŻU I OBSŁUGI ODBIJAKA DYSTANSOWEGO QJ

Praca automatyczna
Rama maszyny, która jest możliwie jak najbardziej sztywna do montażu odbijaka dystansowego (np. rama maszyny, profile stalowe zalane betonem)
Zespół konserwacyjny układu sprężonego powietrza z naolejaczem i reduktorem ciśnienia
Złącza pneumatyczne i węże pneumatyczne
Elektryczne sterowanie układu sprężonego powietrza i elektropneumatycznego zaworu elektromagnetycznego kierunkowego 3/2

Więcej o dostępnym wyposażeniu - patrz punkt 12.

7 DANE TECHNICZNE DOTYCZĄCE PNEUMATYCZNEGO ODBIJAKA DYSTANSOWEGO QJXXX-XX:

Typ	Wymiary w mm																	Siła trzymania N	Energia dynamiczna Nm	Waga tłoczyska kg	Waga całkowita kg	
	B	C	D	E	F	G	H	H1	H2	H3	K	L	M (z gwintem)	M	P	R	S					SW
QJ 63	22	14	120	35	50	7	345	30	10	3	10	95	M30x1,5	30	20	1/4"	95	30	640	25,6	1,4	9,2
QJ 80	24	18	150	45	60	9	425	35	12	4	12	120	M40x1,5	40	25	1/4"	115	41	1160	63,8	2,9	17,4
QJ100	31	22	190	64	80	11	515	40	15	5	20	150	M55x2,0	55	35	3/8"	145	55	1620	92,3	6,8	33,5
QJ125	45	26	240	80	100	12	670	45	20	9	20	190	M70x2,0	70	40	1/2"	170	70	2560	204,8	14,5	70,1

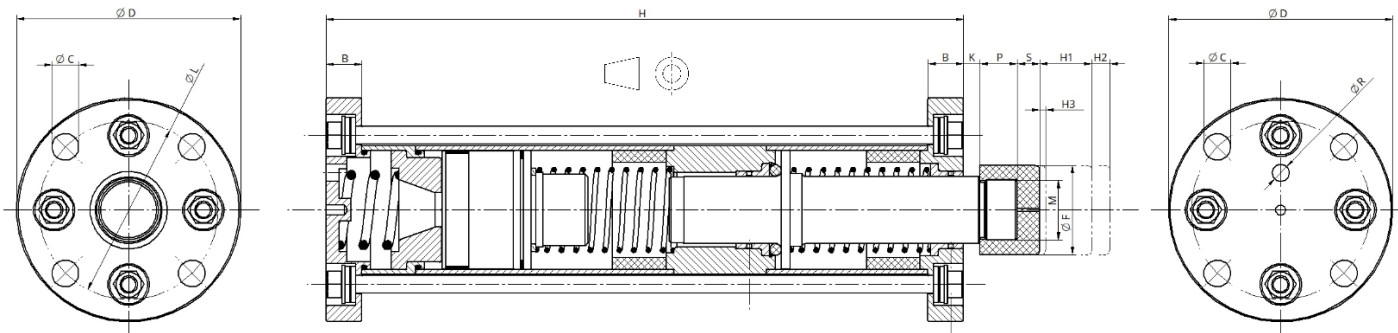

8 WYMIARY MONTAŻOWE

Odległość (A) końca tłoczyska od punktu uderzenia

	a_{min} (mm)	a_{max} (mm)	z wkładką z vulcollanu (mm)
	H3+H3	H1-H3	+ S
QJ 63	6	27	+ 15
QJ 80	8	31	+ 15
QJ100	10	35	+ 20
QJ125	18	36	+ 25

Odległość (a) kołnierza stopy od punktu uderzenia

	a_{min} (mm)	a_{max} (mm)	z wkładką z vulcollanu (mm)
	H3+H3+P+K	H1-H3+P+K	+ S
QJ 63	36	57	+15
QJ 80	45	68	+15
QJ100	65	90	+ 20
QJ125	73	96	+ 25

9 MODELE

Pneumatyczny odbijak dystansowy QJ - Modele					
Pneumatyczny odbijak dystansowy QJ	QJ__A	Tłoczysko bez gwintu	Temp.	Wyposażenie	
	QJ__B	Tłoczysko z gwintem wewnętrznym		0- 60 °C	Wkładka z vulcollanu do powleczenia tłoczyska
QJ__C	Tłoczysko z gwintem wewnętrznym	Wkładka z vulcollanu do powleczenia gwintu			
QJ__A/B/C - S4			0 - 140°C	Nakrętka rowkowa KM__	
				Wkładka z vulcollanu do wkręcenia	
				Bez wkładki	

10 DOSTĘPNE MODELE

Pneumatyczny odbijak dystansowy QJ - Modele							
Pneumatyczny odbijak dystansowy QJ	Typ rozmiar 63 – 125 Wariant A/B/C - Model	Model	Temp. [°C]		Materiał		
			od	do	Pokrywa, płyta dolna, element pośredni	Przewody	Tłoczysko
Pneumatyczny odbijak dystansowy QJ	QJ__A/B/C	Konstrukcja standardowa	0	60	Stal ocynkowana	Stal malowana proszkowo na zewnątrz	Stal nierdzewna 1.4021
	QJ__A/B/C - N2	Konstrukcja niestandardowa	0	80			
	QJ__A/B/C - S4		0	140			
	QJ__A/B/C - T1		0	60	Stal nierdzewna 1.4541		
	QJ__A/B/C - T4		0	140			
	QJ__A/B/C - K1		0	60	Stal nierdzewna 1.4541		
QJ__A/B/C - K4	0	140					

Specjalnie dla sektora metalurgicznego dostarczamy również wersje nieocynkowane i nie zawierające metali nieżelaznych.

Na życzenie tłoczysko może być również dostarczone w wersji przedłużonej lub wzmocnionej, a także z ramieniem pozwalającym na wykrywanie położenia za pomocą czujnika indukcyjnego.

11 SZCZEGÓŁOWE INFORMACJE DOT. OPCJI TŁOCZYSKA

11.1 Przedłużone tłoczysko

Tłoczysko jest również dostępne w wersji przedłużonej, która pozwala zwiększyć maksymalny możliwy dystans odbijania, na przykład w przypadku pracy na gorących powierzchniach.

Opis	QJ	----	-	----	x	----
Odbijak dystansowy						
Wymiar = Ø tłoka						
Rodzaj tłoczyska						
A = bez gwintu						
B = z gwintem						
Konstrukcja niestandardowa						
S4 dla 140°C						
zwiększony dystans						

Przykład:
Odbijak dystansowy QJ100
Tłoczysko bez gwintu
Konstrukcja niestandardowa do 140°C
Zwiększony dystans 150 mm
Numer części: **QJ100A-S4X150**

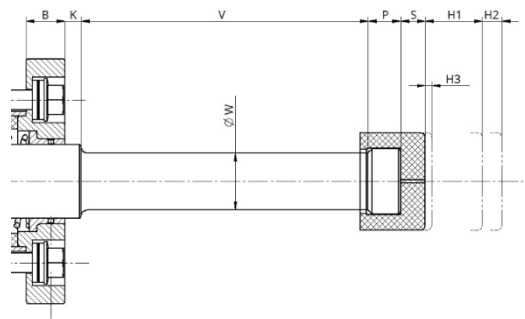

Przedłużone tłoczysko			
Typ	V _{max} [mm]	W [mm]	kg
QJ 63	200	26	2,228
QJ 80	170	35	4,163
QJ100	270	50	10,947
QJ125	150	65	16,000

11.2 Tłoczysko z ramieniem pozwalającym na wykrywanie położenia za pomocą czujnika indukcyjnego

W tym celu możemy istnieć możliwość dostawy odbijaka dystansowego QJ również ze specjalnymi tłoczyskami z ramieniem pozwalającym na wykrywanie położenia za pomocą indukcyjnego czujnika zbliżeniowego. Pozycja ramienia może być dowolnie wybrana podczas składania zamówienia. Zdjęcie po prawej przedstawia tłoczysko, które zostało wykonane dla modelu QJ125A-150 w porozumieniu z klientem.

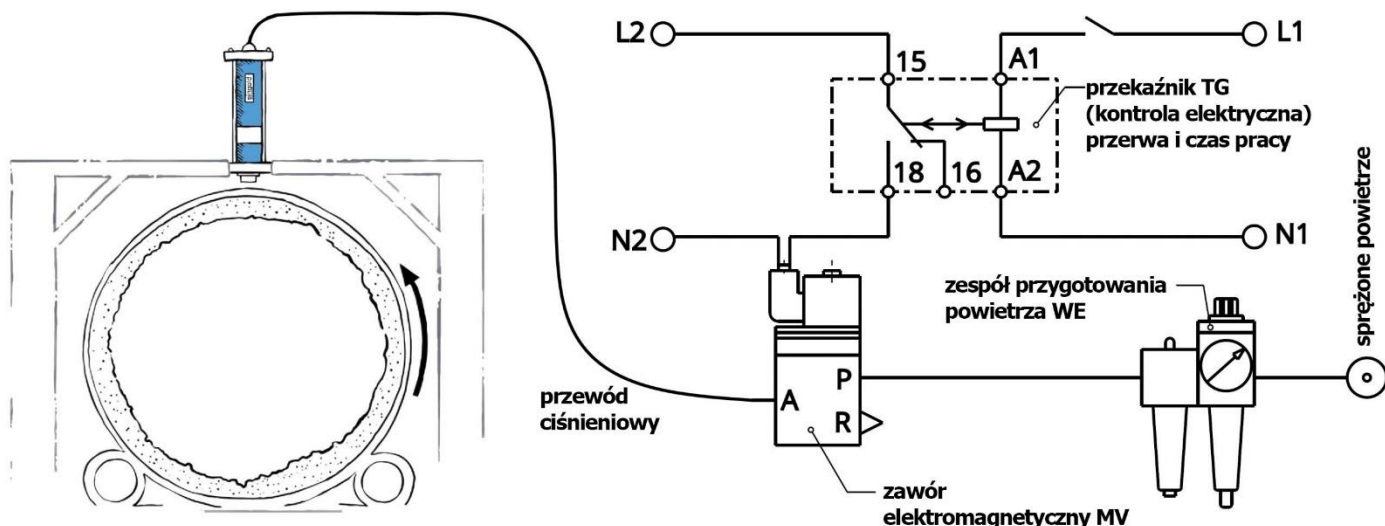
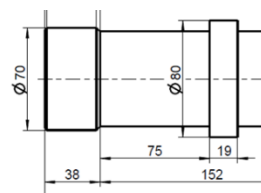

Pneumatyczny odbijak dystansowy QJ – Wyposażenie

12 DOSTĘPNE WYPOSAŻENIE DO MONTAŻU I OBSŁUGI ODBIJAKA K I ODBIJAKA DYSTANSOWEGO QJ

12.1 Osłona dźwiękochłonna (QJSHxxx)

pozwała zmniejszyć emisję hałasu wydawanego przez odbijak. Patrz również arkusz wymiarów 100-088. Może służyć również jako zabezpieczenie przed zatkanie otworów odpowietrzających i zabezpieczenie części luzujących się w przypadku uszkodzenia odbijaka.

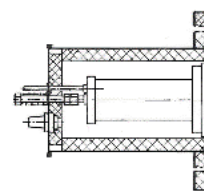

12.2 Pneumatyczne zawory elektromagnetyczne (MVxxx-xx)

napięcia: 24V DC i 230V AC. Inne napięcia na życzenie. Dostępne w rozmiarach 1/8", 1/4", 1/2" w zależności od typu i liczby odbijaków.



12.3 Zegar elektroniczny (TG-xx-xx)

Zapewniają łatwe sterowanie i regulację czasów pracy i przerwy odbijaka pneumatycznego. Dostępny na napięciu 24V DC i 230V AC. Szybki montaż i przekazanie odbijaka do eksploatacji. Przydaje się zwłaszcza wtedy, gdy nieznane są jeszcze optymalne czasy nastawy. Czasy pracy i przerwy można w każdej chwili zmienić ręcznie za pomocą dwóch potencjometrów.



12.4 Zespół konserwacyjny (WExx-xx)

Wyposażony w reduktor ciśnienia i naolejacz, gwarantuje czystość i naoliwienie układu sprężonego powietrza.

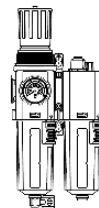

Wyłączny przedstawiciel w Polsce

Centrum Technologii Materiałów Sypkich Stępień, Redliński sp. j.
42-300 Myszków
ul. Pułaskiego 68e
Polska
tel. kom. +48 518 563 606
www.ctms.com.pl
office@ctms.com.pl

